

BUNN®

G9-2 HD
G9-2T HD
G9-2 HD-S

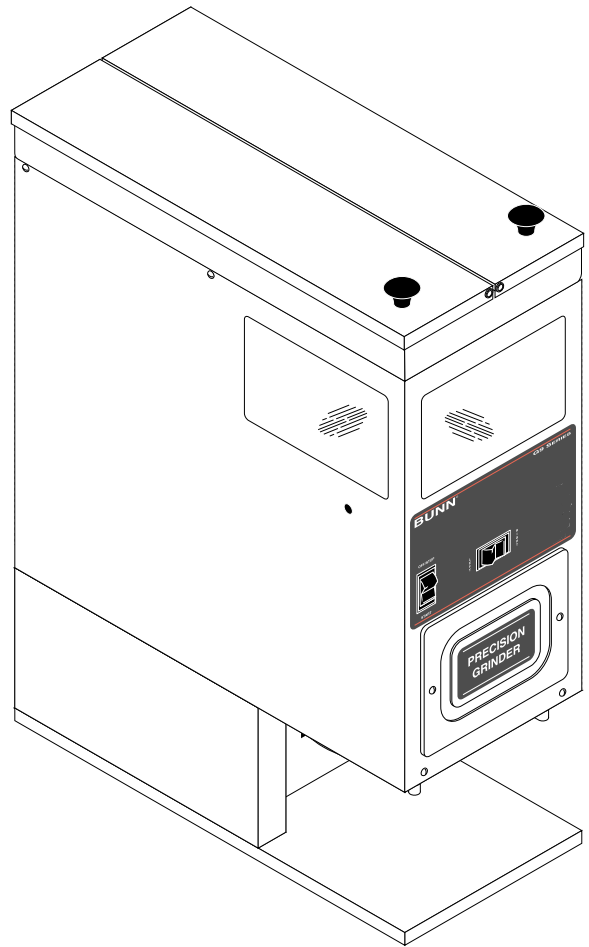
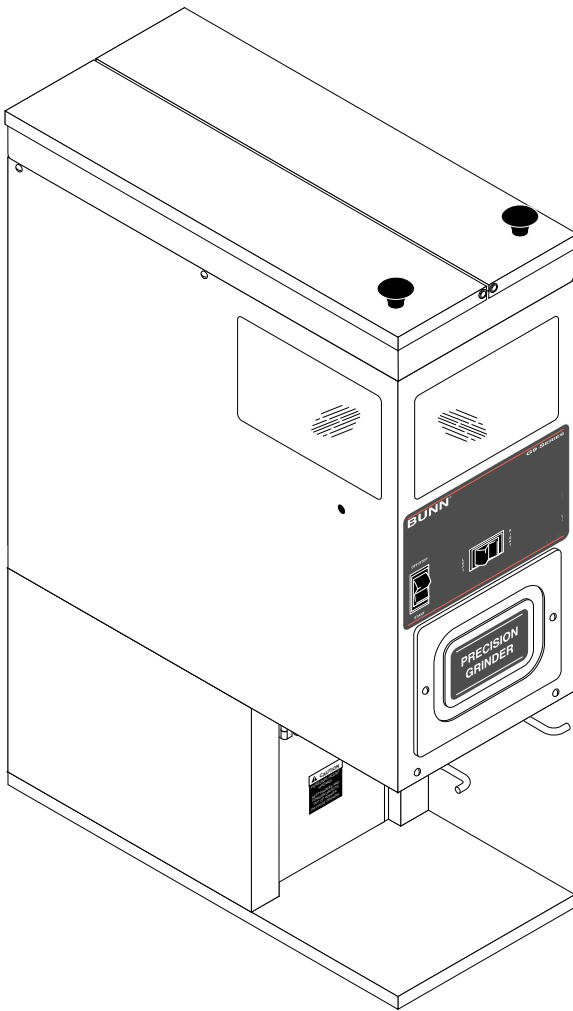

MANUEL D'UTILISATION ET D'ENTRETIEN

**BUNN-O-MATIC CORPORATION OF
CANADA LTD.**

**280 INDUSTRIAL PARKWAY SOUTH
AURORA, ONTARIO. L4G 3T9**

Téléphone: (905) 841-2866 Télécopieur: (905) 841-2775

TABLE DES MATIÈRES

Introduction	2
Garantie	2
Avis à l'utilisateur	3
Alimentation électrique requise	4
Commandes de fonctionnement	4
Réglage initial	4
Nettoyage	5
Mouture du café	5
Réglages	6
Dépannage	7
Entretien	10
Schéma de câblage	20

INTRODUCTION

Cet appareil peut contenir jusqu'à six livres de grains de café entiers dans chacune de ses trémies, le moulin à moudre à une mouture prédéterminée et le verser au moyen d'un entonnoir dans le filtre de la plupart des infuseurs commerciaux à café-filtre. Cet équipement ne doit être utilisé qu'à l'intérieur et être placé sur un comptoir ou une tablette solide. On doit laisser assez d'espace au-dessus du moulin pour pouvoir ouvrir le couvercle afin d'ajouter des grains de café. N'utiliser qu'avec des grains de café entiers.

Le moulin est préréglé en usine à une mouture fine, **tel que stipulé par le Département américain du commerce et adopté par le Coffee Brewing Center (CBC) du Pan American Coffee Bureau. Il est toutefois possible de modifier les réglages de quantité et de mouture déterminés en usine.**

GARANTIE SUR LES MOULINS COMMERCIAUX BUNN-O-MATIC

La compagnie Bunn-O-Matic Corp (Bunn) garantit que les appareils qu'elle fabrique ne comportent aucun défaut de matériaux et de fabrication à leur sortie de l'usine et qu'ils ne présenteront aucune défectuosité pendant une année entière à partir de la date d'installation. De plus, Bunn garantit que ses moulins moudront le café conformément à l'analyse granulométrique effectuée en usine pendant une période de trois ans à partir de la date d'installation ou 30 000 livres de café, à savoir ce qui survient en premier. Cette garantie ne s'applique à aucun appareil, partie et pièce non fabriqués par Bunn ou qui semblent avoir fait l'objet d'un mauvais usage, de négligence, d'une modification, d'une installation ou d'une utilisation inadéquate, d'un mauvais entretien ou d'une réparation, ou d'un dommage accidentel.

LA GARANTIE QUI PRÉCÈDE EST EXCLUSIVE ET PRÉVAUT SUR TOUTE AUTRE GARANTIE, ÉCRITE OU VERBALE, EXPLICITE OU IMPLICITE, Y COMPRIS, SANS S'Y LIMITER, TOUTE GARANTIE IMPLICITE DE VALEUR COMMERCIALE OU DE CONVENANCE POUR UN USAGE PARTICULIER. Les agents, vendeurs et employés de Bunn ne sont pas autorisés à apporter des modifications à cette garantie ou à offrir d'autres garanties liant Bunn. Par conséquent, toute déclaration, écrite ou verbale, faite par ces personnes ne saurait constituer une garantie et ne devrait pas être tenue pour acquise.

L'acheteur devra fournir à Bunn, dans les meilleurs délais, un avis pour toute réclamation relative à cette garantie par téléphone au (905) 841-2866 ou par la poste au 280 Industrial Parkway South, Aurora (Ontario) L4G 3T9. Si Bunn l'exige, l'acheteur devra faire parvenir l'appareil défectueux prépayé à un centre de service autorisé de Bunn. Si Bunn détermine, à sa seule discrétion, que l'appareil ne fait pas honneur à la garantie, Bunn réparera l'appareil. Si Bunn détermine que l'appareil n'est pas réparable, Bunn remplacera l'appareil ou remboursera le prix à l'achat du produit, à sa seule discrétion.

LE RECOURS DE L'ACHETEUR CONTRE BUNN POUR TOUT MANQUEMENT À SES OBLIGATIONS RELATIVEMENT À LA VENTE DE CET APPAREIL, EN RAPPORT OU NON AVEC LA GARANTIE, SE LIMITERA, TEL QUE SPÉCIFIÉ ICI, À LA RÉPARATION, AU REMPLACEMENT OU AU REMBOURSEMENT, À LA SEULE DISCRÉTION DE BUNN. Bunn ne pourra être tenue responsable de tout autre dommage ou perte, y compris, sans s'y limiter, la perte de profits, de ventes et d'usage d'équipement, les réclamations faites par les clients de l'acheteur, les coûts en capitaux, les temps d'arrêt, les coûts d'appareils de remplacement, le coût d'installations ou de services et tout autre dommage-intérêt accessoire ou indirect.

AVIS À L'UTILISATEUR

Prenez soin de lire et de suivre toutes les consignes dans ce manuel et sur le moulin. Elles ont été écrites pour votre protection. Toutes les mises en garde inscrites sur le moulin doivent être maintenues en bonne condition. Veuillez remplacer toute décalcomanie endommagée ou illisible.

⚠ CAUTION
PERSONAL INJURY HAZARD.
 KEEP FINGERS AND FOREIGN OBJECTS OUT OF HOPPER OR CHUTE OPENING.

#05876.7999

⚠ WARNING

- ◆ Use only on a properly protected circuit capable of the rated load.
- ◆ Electrically ground the chassis.
- ◆ Follow national/local electrical codes.
- ◆ Do not use near combustibles.

An extension cord, when used, must be shorter than 20 feet if 16-gage 3-conductor wire, or shorter than 10 feet if 18-gage 3-conductor wire.

FAILURE TO COMPLY RISKS EQUIPMENT DAMAGE, FIRE, OR SHOCK HAZARD

READ THE ENTIRE OPERATING MANUAL INCLUDING THE LIMIT OF WARRANTY AND LIABILITY BEFORE BUYING OR USING THIS PRODUCT

20545-0000 7/90 © 1990 Bunn-O-Matic Corporation

#20545.7000

DISPENSE TIME (Seconds)

DISPENSE TIME (Seconds)

INCREASE ▼ **DISPLAY** ▼ DECREASE

+

-

Readout will be displayed for 5 minutes.
 Timer can only be adjusted while readout is displayed.

WARNING
HAZARDOUS VOLTAGE

⚡

○

⚡

UNPLUG GRINDER BEFORE REMOVING!

#05942.0000

DISPENSE TIME (SECONDS)

DISPENSE TIME (SECONDS)

2 15 20 3 30 32 4

1 10 6 3.2 4

HIGH LOW

HIGH LOW

LEFT RIGHT

HIGH LOW

HIGH LOW

WARNING
HAZARDOUS VOLTAGE

⚡

○

⚡

○

UNPLUG GRINDER BEFORE REMOVING

#25763.0000

ALIMENTATION ÉLECTRIQUE REQUISE

Ce moulin est muni d'un cordon d'alimentation à deux fils et une broche de mise à la terre se branchant dans une prise de courant de 120 volts c.a., 15 ampères, monophasé, 60 Hz.

COMMANDES DE FONCTIONNEMENT

Interrupteur marche-arrêt/bouton de démarrage

ARRÊT (hors tension) : (partie supérieure enfoncée)

Lorsqu'on place l'interrupteur dans cette position, le moulin s'arrête de fonctionner.

MARCHE (sous tension) : (interrupteur au centre)

L'interrupteur se replace dans cette position lorsque le cycle de mouture débute et reste dans cette position une fois que la mouture est terminée.

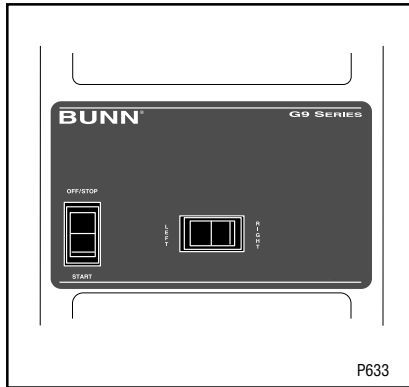

DÉMARRAGE : (partie inférieure enfoncée)

Lorsqu'on place l'interrupteur dans cette position, on amorce un cycle de mouture minuté.

Commutateur de sélection de la trémie

Gauche : Lorsqu'on place le commutateur dans cette position, les grains de café sont distribués par la trémie de gauche.

Droite : Lorsqu'on place le commutateur dans cette position, les grains de café sont distribués par la trémie de droite

Minuterie de distribution

La minuterie de distribution détermine la quantité de grains de café qui sortent de la trémie pendant le cycle de mouture. La minuterie peut être réglée de façon à ce qu'une quantité différente de café sorte de chaque trémie. Le temps peut varier entre 0,4 et 150 secondes. Consulter la section de *Réglages pour voir le tableau de la minuterie (page 7)*.

RÉGLAGE INITIAL

1. Ouvrir le couvercle du dessus. Retirer tout corps étranger et matériel de livraison se trouvant dans le compartiment de la trémie et dans l'entrée du compartiment de mouture.
2. Retirer le panneau d'inspection avant inférieur.
3. Brancher le moulin.
4. Sélectionner la trémie de gauche ou de droite à l'aide du commutateur de sélection. Ne pas appuyer sur le bouton de démarrage.
5. Si le moulin est muni d'une minuterie analogique, passer à l'étape 6. Si le moulin possède une minuterie numérique, appuyer momentanément sur le bouton d'affichage (DISPLAY) au centre sur le panneau de la minuterie de distribution. La lecture indiquera le réglage actuel en secondes et restera affichée pendant cinq minutes.
6. Régler la minuterie de façon à obtenir la quantité de café désirée dans la trémie sélectionnée.
7. Répéter les étapes 4 à 6 pour l'autre trémie.
8. Remplir les compartiments de trémie avec des grains de café entiers. (Capacité de 6 livres chacun.) Le moulin est maintenant prêt à être utilisé.

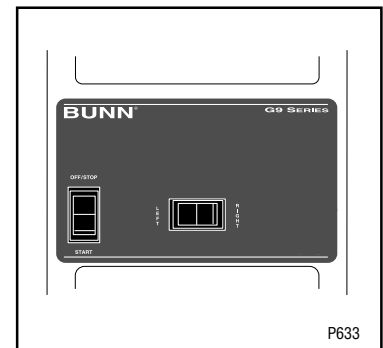

NETTOYAGE

L'utilisation d'un linge humide rincé dans un détergent liquide doux non abrasif est recommandée pour le nettoyage des surfaces de l'équipement Bunn-O-Matic. Prendre soin de ne pas égratigner la trémie avec des substances abrasives. Un nettoyage régulier du moulin lui conservera son apparence neuve des années durant.

MOUTURE DU CAFÉ

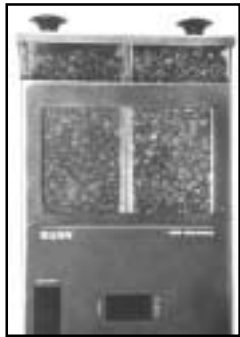

P597

Étape 1



P598

Étape 2



P599

Étape 3



P600

Étape 4



P601

Étapes 5 et 6

1. Inspecter visuellement la trémie pour vérifier s'il y a assez de grains de café entiers.
2. Placer un filtre de papier dans l'entonnoir de l'infuseur. Le filtre ne doit pas être replié ni être penché sur un côté.
3. Insérer l'entonnoir dans les rails d'entonnoir et pousser jusqu'à ce qu'il soit enfoncé bien au fond.
4. Appuyer momentanément sur le bouton de démarrage. Le cycle de mouture s'arrêtera automatiquement une fois que la quantité prédéterminée de café moulu sera versée dans l'entonnoir.
5. Retirer l'entonnoir du moulin et niveler la mouture en agitant doucement l'entonnoir.
6. L'entonnoir plein est maintenant prêt à être utilisé dans n'importe quel infuseur à café-filtre commercial conformément aux instructions du fabricant.

RÉGLAGES

La mouture peut être réglée de très fine à très grosse. La quantité peut être ajustée en fonction de la plupart des infuseurs commerciaux. Les procédures qui suivent devraient être suivies pour les réglages. L'ajustement des fraises affectera aussi la quantité de café moulu. Ainsi, tout ajustement apporté aux fraises devrait être suivi par un réglage de la minuterie.

Réglage des fraises

1. Débrancher le moulin et vider toute la trémie des grains qui s'y trouvent.
2. Rebrancher le moulin, placer momentanément l'interrupteur à la position "DÉMARRAGE" (vers le bas) (avec l'une ou l'autre des trémies sélectionnées), puis le relâcher. Faire fonctionner le moulin pendant quelques cycles jusqu'à ce que tous les grains de café dans le compartiment de mouture soient moulus.
3. Retirer la partie supérieure du panneau d'inspection avant.
4. Desserrer la vis de réglage de la fraise pour la débloquer.
5. Desserrer à la main l'écrou de blocage entourant la vis d'environ un tour.
6. Placer l'interrupteur marche-arrêt/bouton de démarrage à la position "DÉMARRAGE" (vers le bas), le relâcher et tourner lentement la vis de réglage en sens horaire jusqu'à ce qu'un grincement métallique se fasse entendre en raison du frottement des fraises. (Il peut être nécessaire de lancer plus d'un cycle de mouture pour obtenir ce son.)
7. Faire une marque à l'aide d'un stylo sur l'étiquette pour identifier la position de la flèche sur la vis de réglage de la mouture
8. Les réglages qui suivent correspondent à peu de chose près aux moutures reconnues par le CBC. Tous ces réglages font référence à la position de la flèche décrite à l'étape 7.

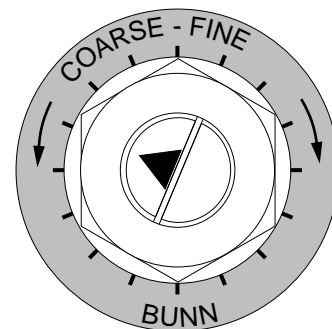

P581

MOUTURE FINE : Tourner la vis de réglage de 7 marques de repère en sens anti-horaire.

MOUTURE CAFÉ-FILTRE : Tourner la vis de réglage de 8 marques de repère en sens anti-horaire.

MOUTURE RÉGULIÈRE (GROSSE) : Tourner la vis de réglage de 12 marques de repère en sens anti-horaire.

9. Maintenir la vis de réglage à la position désirée à l'aide d'un tournevis, tout en serrant bien l'écrou de blocage à la main. Desserrer légèrement la vis de réglage et la resserrer à sa position originale. L'écrou de blocage devrait être serré contre le couvercle avant du boîtier de la fraise.

Réglage de la minuterie

1. Débrancher le moulin et retirer la partie inférieure du panneau d'inspection avant.
2. Déterminer le réglage de la mouture. (Le réglage en usine est prédéterminé à **fine**. Pour connaître les autres réglages, consulter la section précédente.)
3. Utiliser le tableau qui suit pour déterminer le réglage approximatif de la minuterie pour la mouture et la quantité de café désirées.

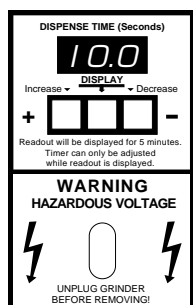

**MINUTERIE
NUMÉRIQUE**

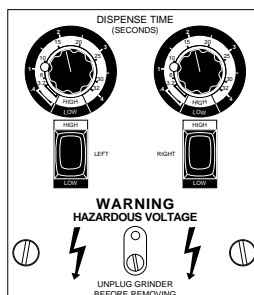

**MINUTERIE
ANALOGIQUE**

P595

RÉGLAGES (suite)

4. Brancher le moulin. Choisir la trémie de gauche ou de droite avec le commutateur de sélection. Ne pas appuyer sur le bouton de démarrage.
5. Si le moulin est muni d'une minuterie analogique, passer à l'étape 6. Si le moulin possède une minuterie numérique, appuyer momentanément sur le bouton d'affichage (DISPLAY) au centre sur le panneau de la minuterie de distribution. La lecture indiquera le réglage actuel en secondes et restera affichée pendant cinq minutes.
6. Régler la minuterie de façon à obtenir la quantité de café désirée à partir de la trémie sélectionnée.
7. Vérifier le réglage en pesant quelques échantillons. Le tableau ci-dessous ne devrait servir que de guide approximatif.
8. Répéter les étapes 4 à 7 pour l'autre trémie.

RÉGLAGES APPROXIMATIFS DE LA MINUTERIE EN SECONDES

POIDS (onces)	Fine (7*)	CAFÉ-FILTRE (8*)	RÉGULIER (12*)
1.5	0.5	0.5	0.5
1.75	0.7	0.6	0.6
2.0	1.0	0.8	0.8
2.25	1.4	1.4	1.2
2.5	1.9	1.8	1.6
2.75	2.4	2.2	2.0
3.0	2.9	2.7	2.5
3.25	3.3	3.1	2.9
4.0	4.8	4.4	4.0
6.0	8.6	7.9	7.5
8.0	12.0	11.5	10.9
10.0	15.7	15.1	14.1
12.0	19.6	18.5	17.5
14.0	23.5	22.0	20.9
16.0	27.0	25.3	24.3

***Réglages des marques de repère. Consulter la section des Réglages des fraises.**

DÉPANNAGE

Ce guide de dépannage suggère des causes probables et propose des solutions aux problèmes les plus fréquemment rencontrés. Si vous ne parvenez pas à résoudre le problème après avoir passé en revue toutes les étapes de dépannage, communiquez avec le Service de soutien technique de Bunn-O-Matic.

- L'inspection, la vérification et la réparation d'équipement électrique devraient être effectuées par un personnel d'entretien qualifié.
- Toutes les composantes électriques ont des bornes d'un courant potentiel de 120 volts c.a. et de faible tension en c.c. Un court-circuit des bornes ou l'application d'une tension externe peut endommager les circuits imprimés.
- Le fonctionnement intermittent de la carte de circuits imprimés est peu probable. La défektivité des circuits électroniques est habituellement permanente. Si une panne intermittente se produit, elle est probablement causée par le contact de l'interrupteur ou un mauvais branchement à une borne ou à un raccord.
- S'assurer que toutes les connexions électriques sont solidement fixées et isolées.

MISES EN GARDE

- Faire preuve d'extrême prudence lors de l'entretien d'équipement électrique.
- Mettre hors tension lors des travaux d'entretien, sauf lors des essais électriques.
- Suivre les procédures recommandées
- Remettre les écrans protecteurs et les consignes de sécurité en place.

DÉPANNAGE (suite)

Problème

Le moulin ne démarre pas

Cause probable

1. Absence de courant ou tension incorrecte

2. Interrupteur marche-arrêt/bouton de démarrage

3. Minuterie

4. Relais

5. Protecteur de surcharge du moteur

6. Moteur

Le moulin ne s'éteint pas.

1. Interrupteur marche-arrêt/bouton de démarrage

Solution

(A) Brancher le moulin.

(B) Vérifier la tension du cordon d'alimentation à l'aide d'un voltmètre. La lecture doit être de 120 volts c.a.

(A) Placer momentanément l'interrupteur marche-arrêt/bouton de démarrage à la position "MARCHE" (vers le bas).

(B) Consulter la section *Entretien* – interrupteur marche-arrêt/bouton de démarrage à la page 11 pour les procédures d'essai.

Consulter la section *Entretien* – minuterie à la page 17 pour les procédures d'essai.

Consulter la section *Entretien* – relais à la page 14 pour les procédures d'essai.

Retirer le couvercle sur le côté droit du boîtier. Appuyer sur le bouton de réinitialisation ("Reset") rouge. Écouter attentivement pour entendre le déclic indiquant la réinitialisation du circuit de protection et signifiant que le moteur a peut-être subi une surcharge. (Une surcharge peut survenir lorsqu'un objet autre que des grains de café est inséré dans la trémie.) Consulter la section *Entretien* - moteur à la page 12 pour les procédures de démontage.

Consulter la section *Entretien* – moteur à la page 12 pour les procédures d'essai.

(A) Placer l'interrupteur à la position "ARRÊT".

(B) Consulter la section *Entretien* – interrupteur marche-arrêt/bouton de démarrage à la page 11 pour les procédures d'essai.

DÉPANNAGE (suite)

Problème

Le moulin ne s'éteint pas. (suite)

Cause probable

2. Minuterie

Solution

Consulter la section *Entretien – minuterie* à la page 17 pour les procédures d'essai.

3. Relais

Consulter la section *Entretien – relais* à la page 14 pour les procédures d'essai.

Le moulin démarre mais le café moulu ne s'écoule pas.

1. Trémies

Avant de débuter chaque cycle de mouture, vérifier s'il y a assez de grains de café dans la trémie.

2. Fonds des trémies

Des corps étrangers ne doivent pas obstruer le fond des trémies.

3. Interrupteur marche-arrêt/bouton de démarrage

Consulter la section *Entretien – interrupteur marche-arrêt/bouton de démarrage* à la page 11 pour les procédures d'essai.

4. Plaques coulissantes

(A) S'assurer que les plaques coulissantes bougent librement afin de permettre aux grains de café de s'écouler dans le compartiment de mouture.

(B) Consulter la section *Entretien – Plaques coulissantes* à la page 15 pour les procédures d'essai.

5. Solénoïdes

Consulter la section *Entretien – solénoïdes* à la page 16 pour les procédures d'essai.

6. Plaques de cisaillement

Consulter la section *Entretien – moteur* à la page 12 pour les procédures de remplacement

La minuterie ne s'affiche pas ou s'affiche incorrectement

1. Minuterie numérique

(A) Débrancher le moulin. Attendre quelques secondes et le rebrancher

(B) Consulter la section *Entretien – minuterie* à la page 17 pour les procédures d'essai.

Quantité de café incorrecte.

1. Réglage de la minuterie

Consulter la section *Réglages* à la page 6.

2. Amortisseur

Consulter la section *Entretien – amortisseur* à la page 16 pour les procédures de remplacement

Quantité de café moulu déversée

1. Réglage des fraises

Consulter la section *Réglages* à la page 6.

ENTRETIEN

Cette section décrit les procédures pour vérifier et remplacer les principales composantes du moulin en cas de défectuosité. Consultez la section *Dépannage* afin d'obtenir de l'aide pour déterminer la cause d'un problème.

MISE EN GARDE : L'inspection, la vérification et la réparation de l'équipement électrique devrait être effectuées par un personnel qualifié. Le moulin devrait être débranché lors de l'entretien, sauf lorsque des essais électriques sont nécessaires ou que les instructions spécifient qu'il faut brancher le moulin.

Accès aux composantes

MISES EN GARDE : Débrancher le moulin avant de retirer le panneau ou de remplacer toute composante.

Toutes les composantes sont accessibles par les panneaux d'inspection avant supérieur et inférieur, les trémies et le panneau arrière.

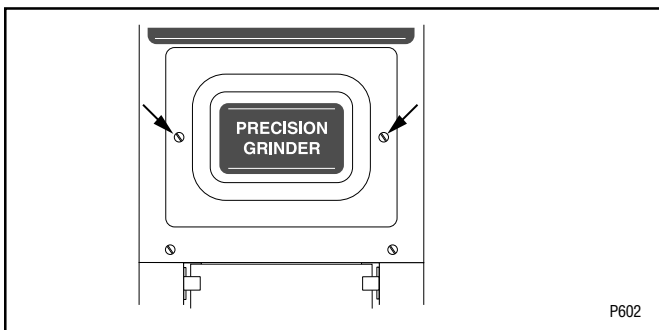

La partie supérieure du panneau d'inspection avant est fixée à l'aide de deux vis à tête fendue 6-32.

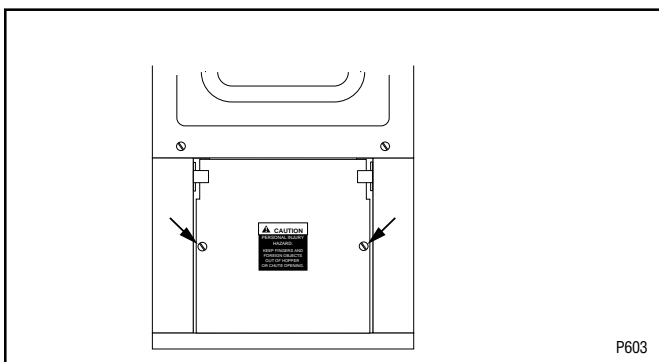

La partie inférieure du panneau avant est fixée à l'aide de deux vis à tête fendue 6-32.

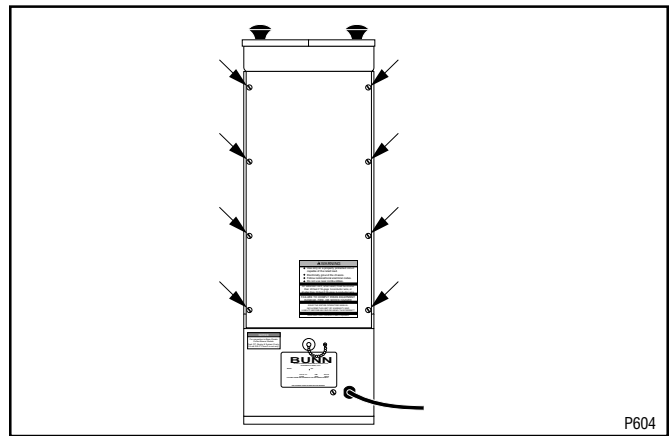

Le panneau arrière est fixé à l'aide de huit vis à tête fendue 8-32.

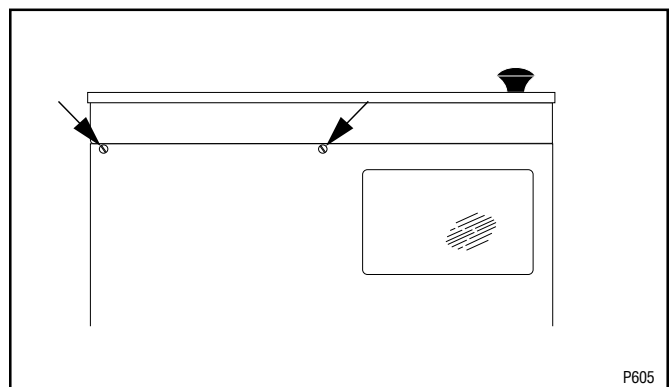

Les trémies sont fixées à l'aide de quatre vis à tête fendue 6-32 avec des écrous de blocage sur les côtés du boîtier près du centre et de l'arrière. Pour retirer les trémies, il est également nécessaire de débrancher les fils du solénoïde du faisceau de fils du moulin.

Table des matières

Interrupteur marche-arrêt/bouton de démarrage	11
Moteur	12
Relais	14
Plaques coulissantes	15
Amortisseur	16
Solénoïde(s)	16
Minuterie	17

ENTRETIEN (suite)

Interrupteur marche-arrêt/bouton de démarrage

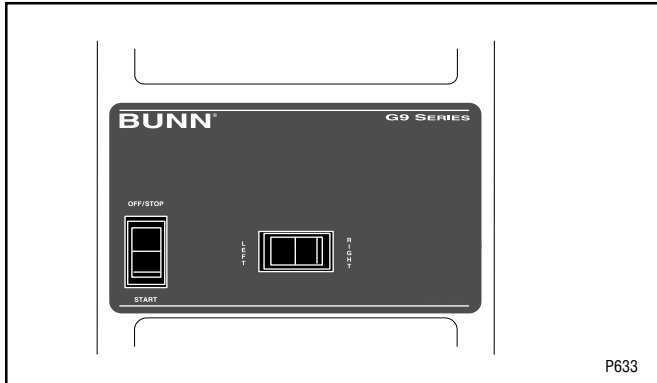

Emplacement :

L'interrupteur marche-arrêt/bouton de démarrage se trouve sur le devant du boîtier, à gauche, juste au-dessus du panneau d'inspection supérieur avant.

Procédures d'essai :

1. Débrancher le moulin.
2. Retirer le fil noir de l'interrupteur.
3. Vérifier la continuité entre le fil noir de l'interrupteur marche-arrêt/bouton de démarrage et la lame gauche de la fiche du cordon d'alimentation (voir l'illustration ci-dessous).

Fiche du cordon d'alimentation



S'il y a continuité, passer à l'étape 4.

En l'absence de continuité, consulter les *schémas de câblage*, et vérifier le faisceau de fils du moulin.

4. Retirer les autres fils de l'interrupteur.
5. Vérifier la continuité des bornes de gauche lorsque l'interrupteur est aux positions "MARCHE" (au centre) et "DÉMARRAGE" (vers le bas).

S'il y a continuité, passer à l'étape 6.

En l'absence de continuité, remplacer l'interrupteur.

6. Vérifier la continuité des bornes de droite lorsque l'interrupteur est placé à la position "DÉMARRAGE" (vers le bas) seulement.

S'il y a continuité, l'interrupteur marche-arrêt/bouton de démarrage fonctionne correctement.

En l'absence de continuité, remplacer l'interrupteur.

Retrait et remise en place :

1. Retirer tous les fils des bornes de l'interrupteur.
2. Serrer les pattes à l'intérieur du boîtier et glisser doucement l'interrupteur hors du boîtier par l'ouverture.
3. Pousser le nouvel interrupteur par l'ouverture et écarter les pattes pour maintenir l'interrupteur dans le boîtier.
4. Consulter l'illustration ci-dessous pour rebrancher les fils.

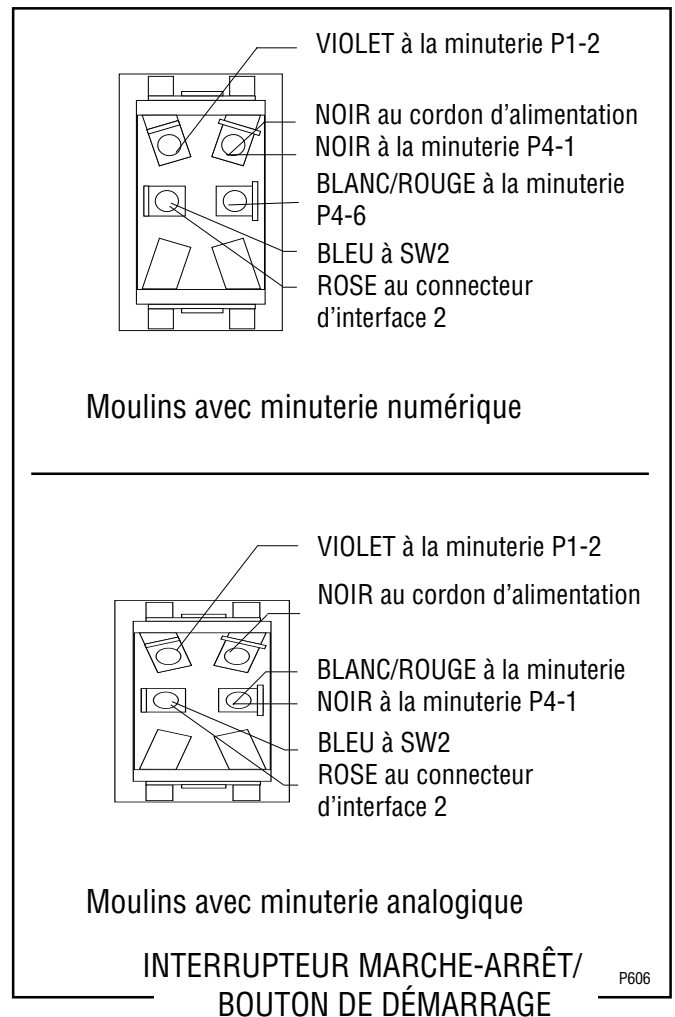

ENTRETIEN (suite)

Moteur

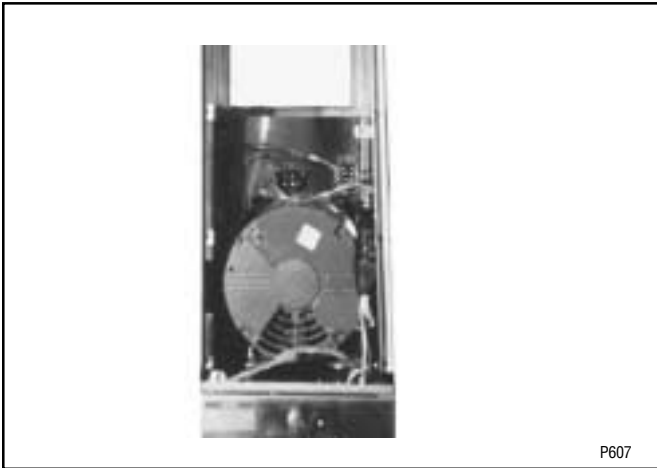

Emplacement :

Le moteur est situé dans la partie supérieure du boîtier.

Procédures d'essai :

1. Retirer le couvercle qui se trouve sur le côté droit du boîtier. Appuyer sur le bouton rouge de réinitialisation ("Reset") visible par l'ouverture. Écouter attentivement pour tenter d'entendre un déclic. Cette procédure réinitialise le circuit de protection et peut indiquer qu'un objet autre que des grains de café a été inséré dans la trémie.

Si le moulin refuse toujours de démarrer, procéder à l'étape 2.

Si le moulin cesse de fonctionner quelques instants après le démarrage, consulter les étapes de retrait et remise en place pour accéder au compartiment de mouture. Retirer tout corps étranger pouvant s'y trouver.

2. Débrancher le moulin.
3. Retirer le panneau d'accès électrique à l'arrière du moteur.
4. À l'aide d'un voltmètre, vérifier la tension entre les bornes L1 et L2 du moteur en plaçant l'interrupteur marche-arrêt/bouton de démarrage à la position "DÉMARRAGE" (vers le bas), puis en le relâchant. Brancher le moulin. La lecture doit être de 120 volts c.a. pour les modèles de 120 volts.

5. Débrancher le moulin.

Si la tension est correcte et que le moulin ne démarre toujours pas, remplacer le moteur.

Si la tension est incorrecte, consulter les *schémas de câblage* et vérifier le faisceau de fils du moulin.

Retrait et remise en place - MOTEUR

1. Retirer tous les fils des solénoïdes et soulever la trémie pour le sortir du boîtier du moulin.
2. Retirer tous les fils de l'interrupteur marche-arrêt/bouton de démarrage, du moteur et de la plaque de montage du moteur.
3. Le faisceau de fils en entier doit passer dans le bas du boîtier du moulin par l'ouverture dans la plaque de montage du moteur.
4. Retirer les deux vis 6-32 sous le panneau d'inspection supérieur avant du moulin.
5. Retirer les six vis à tête fendue hexagonale 10-32 sur le dessus de la plaque de montage du moteur.
6. Glisser lentement la plaque et le moteur hors du boîtier par l'arrière. La plaque de montage devra être soulevée pour permettre de dégager les ferrures du moteur et le coussinet du faisceau de fils.
7. Retirer les quatre boulons 5/16 po-18 et les écrous pour séparer le moteur de la plaque de montage.
8. Installer le nouveau moteur et resserrer les quatre boulons et écrous. Ils devraient être resserrés d'environ un tour complet après avoir été serrés fermement.
9. Glisser la plaque de montage du moteur par l'arrière du boîtier du moulin.
10. Passer le faisceau de fils par-dessus le boîtier et par l'ouverture dans la plaque de montage.
11. Revisser les six vis à tête hexagonale 10-32 dans la plaque de montage du moteur et les deux vis à tête fendue 6-32 dans le boîtier.
12. Rebrancher le fil vert au goujon 10-32 sur la plaque de montage du moteur.
13. Consulter la section *Interrupteur marche-arrêt/bouton de démarrage pour rebrancher les fils de l'interrupteur*.
14. Consulter la section *Solénoïde* pour rebrancher les fils des solénoïdes.
15. Consulter l'illustration de la page suivante pour rebrancher les fils du moteur.

ENTRETIEN (suite)

Moteur (suite)

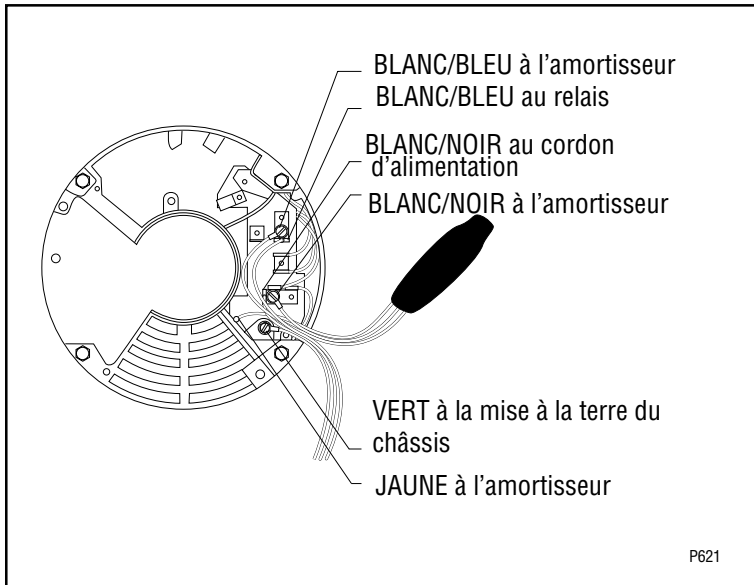

Retrait et remise en place : - GRIND CHAMBER

1. Retirer les deux vis 1/4 po - 20 retenant le couvercle avant au boîtier des fraises. Retirer soigneusement le couvercle avant du boîtier des fraises. Inspecter la vis de réglage pour vérifier si elle est usée. **Remplacer en cas d'usure excessive ou de dommage.**
2. Retirer doucement la coupelle du rotor, la plaque de cisaillement et le rotor des fraises hors du moulin. Inspecter la plaque de cisaillement et les fraises pour voir si elles sont usées. **Remplacer en cas d'usure excessive ou de dommage.**
3. Retirer et inspecter la fraise stationnaire pour voir si elle est usée. **Remplacer en cas d'usure excessive ou de dommage.**
4. Inspecter le compartiment de mouture et retirer tout corps étranger. Les fraises ne pourront reposer à plat dans le compartiment de mouture si des particules de café ou autres matières s'y trouvent.
5. Réinstaller la fraise stationnaire, le rotor, la plaque de cisaillement, la coupelle du rotor et la plaque de la minuterie dans le boîtier du moulin.
6. Consulter la section *Réglages* pour ajuster la mouture et la quantité de café moulu.

ENTRETIEN (suite)

Relais

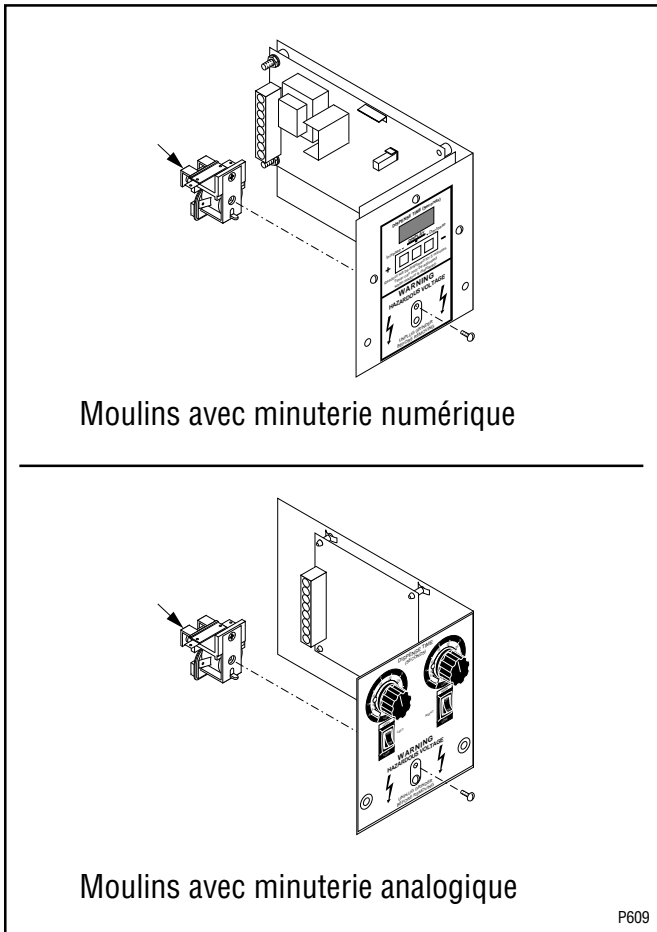

Emplacement :

Le relais est situé sur le support de la minuterie dans la base du moulin. On peut enlever le support en retirant les deux vis 8-32 sous le cadran de la minuterie.

Procédures d'essai :

1. Débrancher le moulin.
2. À l'aide d'un voltmètre, vérifier la tension entre les fils rouge/noir et blanc/vert de la bobine du relais lorsque l'interrupteur marche-arrêt/bouton de démarrage est placé à la position "DÉMARRAGE" (vers le bas), puis relâché. Brancher le moulin. La lecture doit être de 120 volts c.a.
3. Débrancher le moulin.

Si la tension est correcte, rebrancher les fils rouge/noir et blanc/vert à la bobine de relais et passer à l'étape 4.

Si la tension est incorrecte, consulter les *schémas de câblage* pour vérifier le faisceau de fils du moulin.

4. Retirer les fils blanc/rouge et blanc/bleu des contacts du relais.
5. Vérifier la continuité des contacts du relais lorsque l'interrupteur marche-arrêt/bouton de démarrage est placé à la position "DÉMARRAGE" (vers le bas), puis relâché. Brancher le moulin. La continuité devrait être présente pendant le temps approximatif réglé sur la minuterie.
6. Débrancher le moulin.

S'il y a continuité, rebrancher les fils blanc/rouge et blanc/bleu, le relais fonctionne correctement.

En l'absence de continuité, remplacer le relais

Retrait et remise en place :

1. Retirer tous les fils des bornes du relais.
2. Retirer la vis 6-32 retenant le relais au support de la minuterie.
3. Installer le nouveau relais sur le support de la minuterie et resserrer la vis.
4. Consulter l'illustration ci-dessous pour rebrancher les fils.

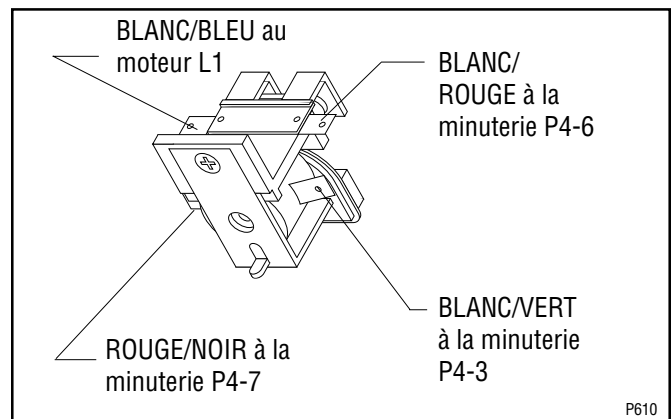

ENTRETIEN (suite)

Plaques coulissantes

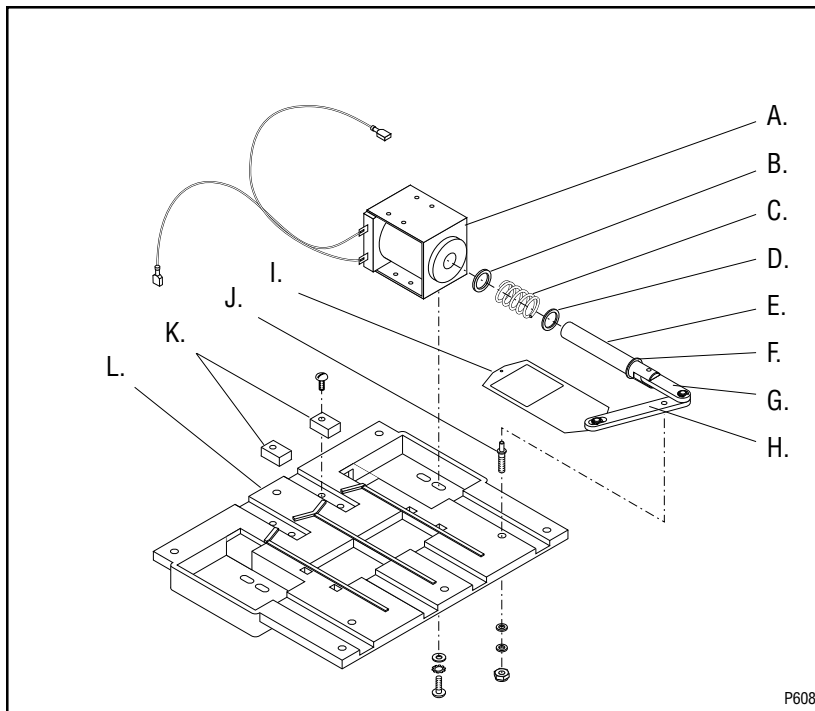

- A. Bobine de solénoïde
- B. Rondelle de fibre
- C. Ressort
- D. Rondelle de retenue du ressort
- E. Piston plongeur du solénoïde
- F. Segment d'arrêt
- G. Lien court
- H. Lien long
- I. Plaque coulissante
- J. Goupille de pivot
- K. Bloc de butée
- L. Plaque de montage du solénoïde

Emplacement :

Les plaques coulissantes sont situées sur la plaque de montage du solénoïde, juste en dessous des ouvertures des trémies.

Les plaques coulissantes doivent toujours être à plat pour bien fonctionner.

Procédures d'essai :

Alors que la plaque de montage du solénoïde est reliée à la trémie, pousser le piston plongeur du solénoïde dans la bobine. La plaque coulissante doit pouvoir bouger librement dans l'assemblage et se bloquer lorsque le piston plongeur est dégagé. Répéter pour l'autre plaque coulissante.

Si les plaques se déplacent tel qu'indiqué ci-dessus, elles fonctionnent correctement.

Si les plaques ne se déplacent pas comme il est indiqué ci-dessus, le problème vient peut-être d'une ou plusieurs pièces de joint, les ressorts, les plaques coulissantes ou la plaque de montage du solénoïde. Démontez la plaque de montage du solénoïde et inspectez toutes les composantes pour s'assurer qu'elles se déplacent librement.

Remplacer en cas d'usure excessive ou de dommage.

Retrait et remise en place :

1. Retirer la trémie du moulin.
2. Retirer les six vis à tête fendue qui retiennent la plaque de montage du solénoïde à la trémie.
3. La plaque coulissante et les pièces qui y sont rattachées peuvent être soulevées de la goupille de pivot et retirées avec le piston plongeur du solénoïde.
4. Consulter l'illustration ci-dessus pour rassembler les composantes.
5. **Inspecter les plaques coulissantes après assemblage. Elles doivent se déplacer librement.**

ENTRETIEN (suite)

Amortisseur

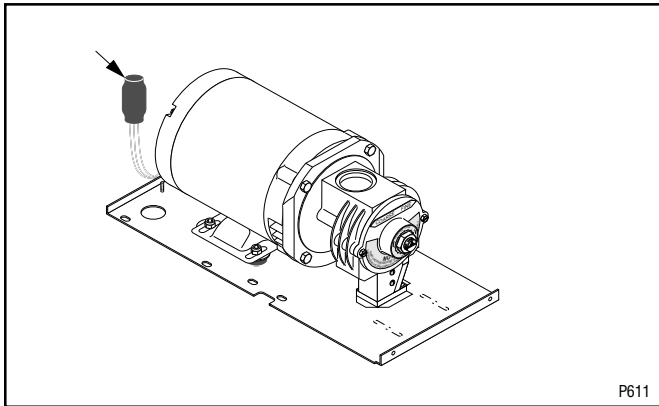

Emplacement :

L'amortisseur est situé à l'arrière du moteur et relié au côté gauche du faisceau de fils.

Retrait et remise en place :

1. Retirer tous les fils de l'amortisseur branchés aux bornes du moteur.
2. Couper toutes les attaches qui fixent l'amortisseur au faisceau de fils.
3. Consulter l'illustration ci-dessous pour rebrancher les fils.
4. Fixer l'amortisseur au faisceau de fils à l'aide de nouvelles attaches.

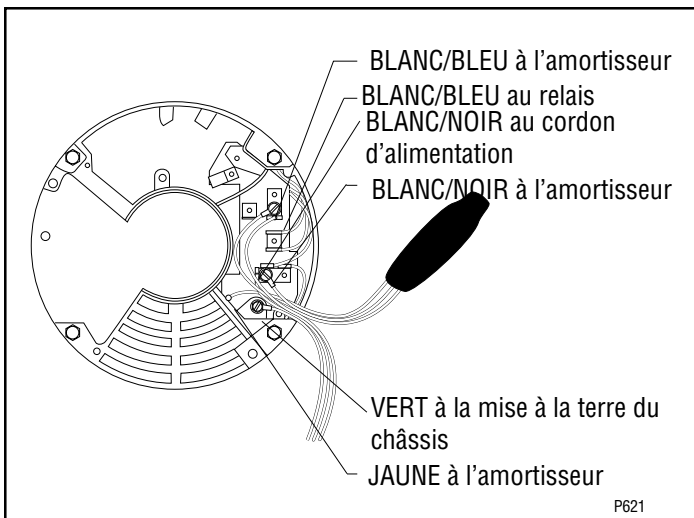

Solénoïde(s)

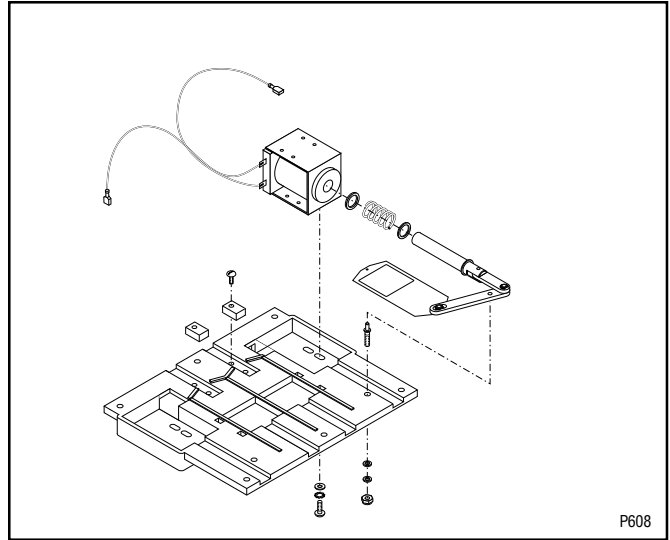

Emplacement :

Les solénoïdes sont situés sur la plaque de montage, juste sous les trémies.

Procédures d'essai :

1. Débrancher le moulin.
2. À l'aide d'un voltmètre, vérifier la tension des bornes de droite ou de gauche de la bobine du solénoïde lorsque l'interrupteur marche-arrêt/bouton de démarrage est à la position "DÉMARRAGE" (vers le bas), puis relâché (la position du commutateur de sélection de la trémie doit correspondre au solénoïde suspect). Brancher le moulin. La lecture doit être de 120 volts c.a.
3. Débrancher le moulin.

Si la tension est correcte, passer à l'étape 4.

Si la tension est incorrecte, consulter les *schémas de câblage* pour vérifier le faisceau de fils du moulin

4. Séparer les connecteurs sur les fils blanc/brun des solénoïdes des connecteurs sur le faisceau de fils du moulin. (Les fils blanc/orange et rouge/noir au solénoïde de gauche, et les fils blanc/jaune et rouge/noir au solénoïde de droite.)
5. Vérifier la continuité des fils blanc/brun sur le solénoïde suspect.

ENTRETIEN (suite)

Solénoïde(s) (suite)

S'il y a continuité, rebrancher les fils blanc/brun au faisceau de fils du moulin, puis passer à l'étape 6.

En l'absence de continuité, remplacer le solénoïde.

- À l'aide d'un voltmètre, vérifier l'action de la bobine lorsque l'interrupteur est à la position "DÉMARRAGE" (vers le bas), puis relâché. Brancher le moulin. Écouter attentivement près du solénoïde pour tenter d'entendre le déclic de l'aimant de la bobine qui attire puis repousse le piston plongeur.
- Débrancher le moulin.

Si le déclic se fait entendre tel que décrit ci-dessus et que le piston plongeur ne se déplace toujours pas librement, consulter la section sur la plaque coulissante.

Si le déclic ne se fait pas entendre, remplacer le solénoïde.

Retrait et remise en place :

- Retirer la trémie du moulin.
- Retirer les quatre vis à tête fendue 8-32 retenant la bobine du solénoïde à la plaque de montage du solénoïde.
- Passer les fils blanc/brun par l'ouverture de la plaque de montage du solénoïde et installer sommairement la nouvelle bobine du solénoïde.
- Regarder à travers le collecteur au bas de l'assemblage, et régler la course de la plaque coulissante lors de l'installation de la bobine du solénoïde.
- Pousser le piston plongeur du solénoïde dans la bobine du solénoïde avec les mains tout en déplaçant la bobine d'avant en arrière dans ses ouvertures de montage.
- Serrer fermement les vis de montage lorsque la plaque de montage n'est visible ni de l'avant ni de l'arrière du par l'ouverture de la trémie.
- Consulter l'illustration ci-dessus pour rebrancher les fils..

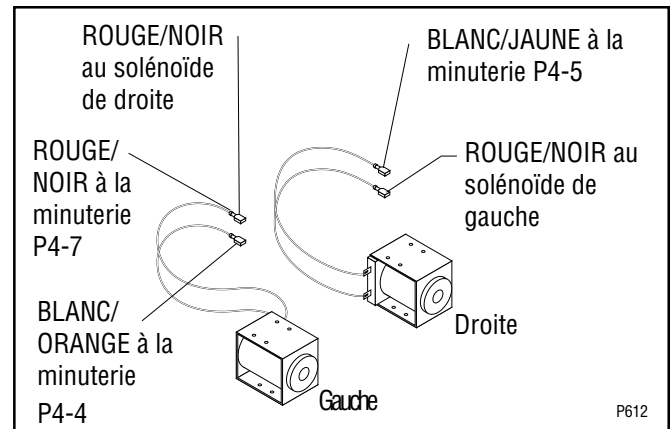

Minuterie

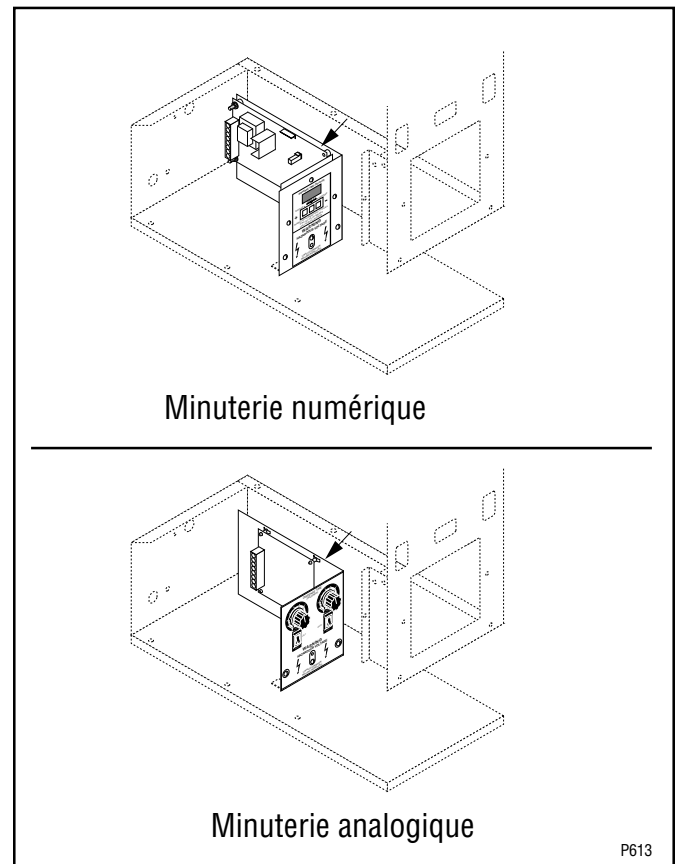

Emplacement :

La minuterie est située dans la base du moulin.

Procédures d'essai :

- Débrancher le moulin.
- À l'aide d'un voltmètre, vérifier la tension des contacts 1 et 2 du gros connecteur sur la carte de circuit imprimée de la minuterie lorsque le moulin est branché. Brancher le moulin. La lecture doit être de 120 volts c.a.
- Débrancher le moulin.

ENTRETIEN (suite)

Minuterie (suite)

4. À l'aide d'un voltmètre, vérifier la tension des contacts 2 et 6 du gros connecteur sur la carte de circuits imprimés de la minuterie lorsque l'interrupteur est à n'importe quelle position sauf "ARRÊT" (au centre). Brancher le moulin. La lecture doit être de 120 volts c.a.
5. Débrancher le moulin.

Si la tension est correcte, passer à l'étape 6.

Si la tension est incorrecte, consulter les *schémas de câblage* pour vérifier le faisceau de fils du moulin.

6. À l'aide d'un voltmètre, vérifier la tension des contacts 3 et 7 du gros connecteur sur la carte de circuits imprimés de la minuterie lorsque l'interrupteur marche-arrêt/bouton de démarrage est placé momentanément à la position "DÉMARRAGE" (vers le bas), puis relâché. Brancher le moulin. La lecture doit être de 120 volts c.a.
7. Débrancher le moulin.

Si la tension est correcte, passer à l'étape 8.

Si la tension est incorrecte, remplacer la minuterie.

8. À l'aide d'un voltmètre, vérifier la tension des contacts 4 et 7 du gros connecteur sur la carte de circuits imprimés de la minuterie lorsque le commutateur de sélection de la trémie est à la position de gauche et que l'interrupteur marche-arrêt/bouton de démarrage est placé momentanément à la position "DÉMARRAGE" (vers le bas), puis relâché. Brancher le moulin. La lecture doit être de 120 volts c.a. et le demeurer pendant la durée approximative réglée à la minuterie.
9. Débrancher le moulin.

Si la tension est correcte, passer à l'étape 10.

Si la tension est incorrecte, remplacer la minuterie.

10. À l'aide d'un voltmètre, vérifier la tension des contacts 5 et 7 du gros connecteur sur la carte de circuit imprimée de la minuterie lorsque le commutateur de sélection de la trémie est à droite et que l'interrupteur marche-arrêt/bouton de démarrage est placé momentanément à la position "DÉMARRAGE" (vers le bas), puis relâché. Brancher le moulin. La lecture doit être de 120 volts c.a. et le demeurer pendant la durée approximative réglée à la minuterie.
11. Débrancher le moulin.

Si la tension est correcte, la minuterie fonctionne correctement.

Si la tension est incorrecte, remplacer la minuterie.

Retrait et remise en place :

1. Séparer les connecteurs du faisceau de fils de la carte de circuits imprimés.
2. Retirer le relais du support de la minuterie.
3. Installer le relais sur le nouveau support de la minuterie.
4. Consulter l'illustration pour rebrancher les connecteurs.
5. Consulter la section *Réglages* pour ajuster la quantité et la mouture du café.

ENTRETIEN (suite)

Minuterie (suite)



SCHÉMA DE CÂBLAGE

SCHÉMA DE CÂBLAGE G9-2HD (MINUTERIE NUMÉRIQUE)



SCHÉMA DE CÂBLAGE G9-2 HD (MINUTERIE ANALOGIQUE)

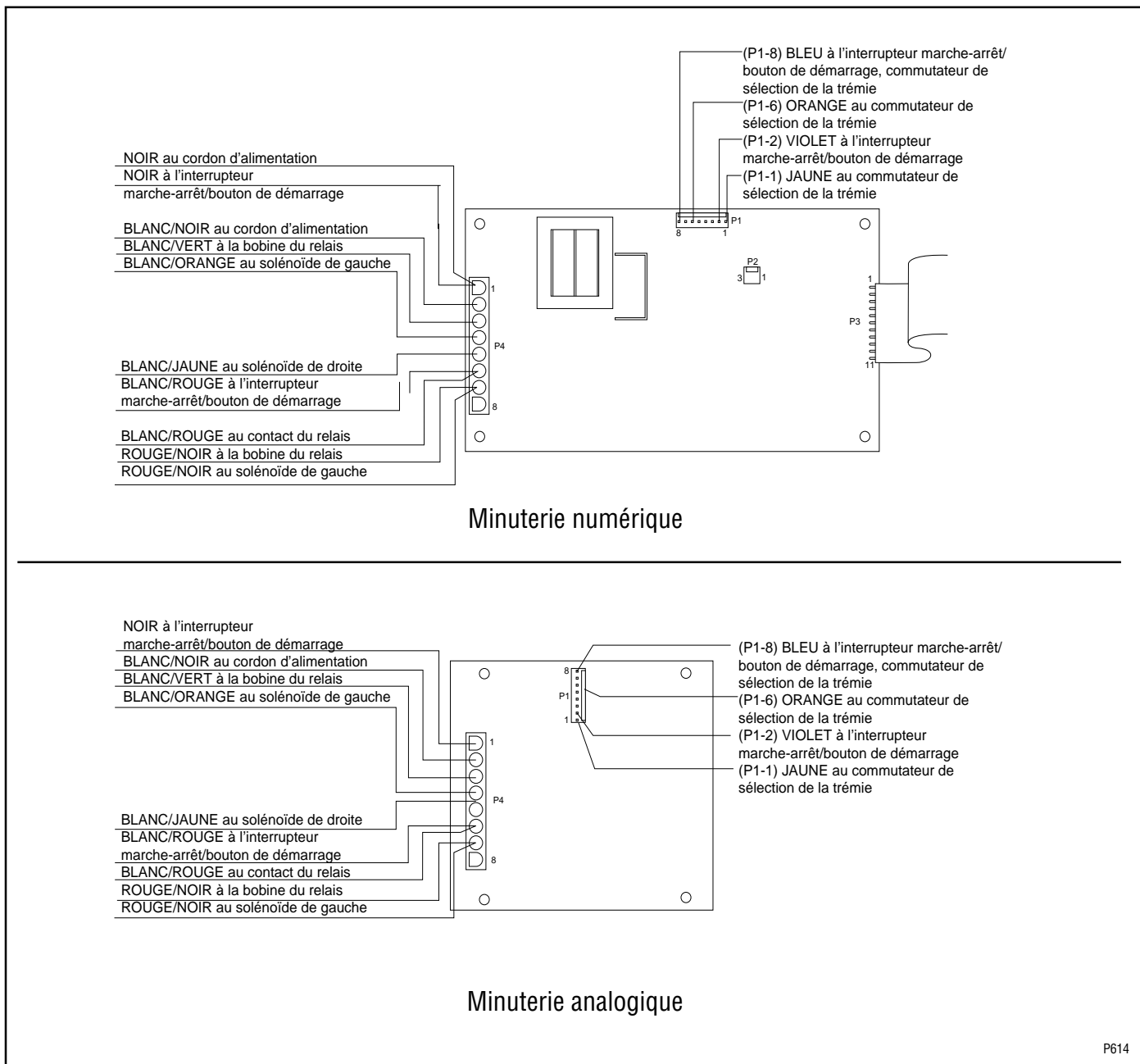
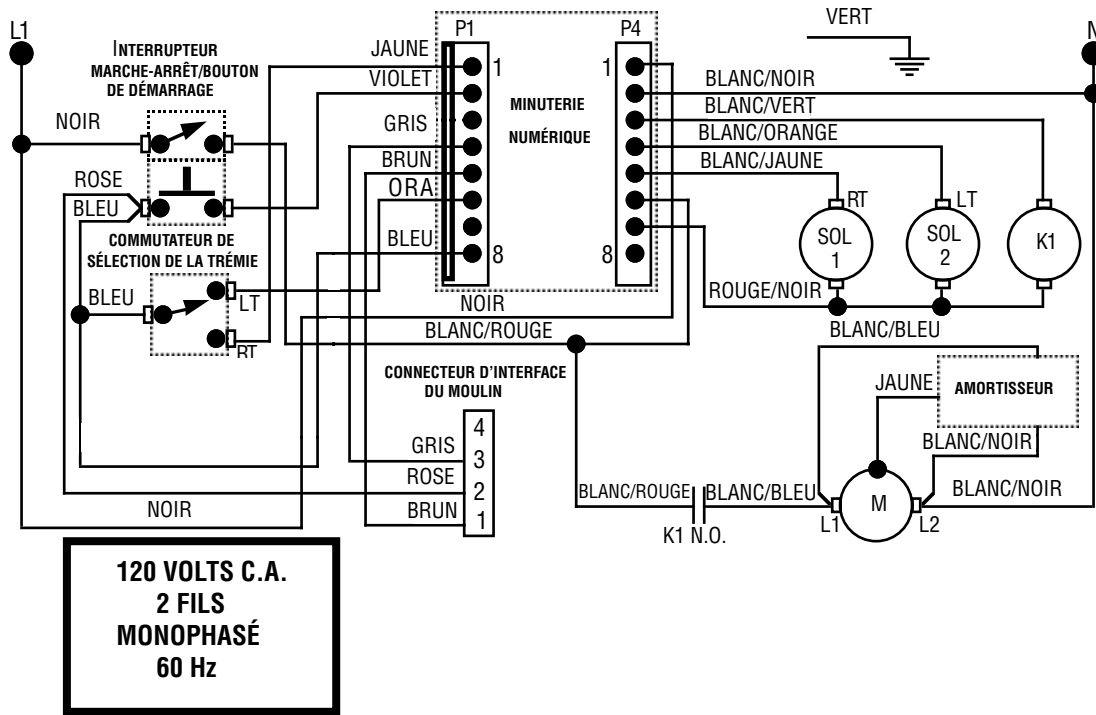