

## Systemes de filtration d'eau de qualité pour fort volume

### Caractéristiques



**Modèle EQHP-35L**  
Système de filtration de l'eau

#### Système de filtration d'eau de qualité

#### «Easy Clear<sup>MD</sup> High Performance» 35,000 Gallons.

- Délicieux café et thé à saveur uniforme infusés à partir d'eau à teneur réduite en dépôts et en chlore et à goût et odeur améliorée.
- Comprend un préfiltre en nylon plissé de qualité pharmaceutique.
- Le préfiltre offre une capacité exceptionnelle de rétention de dépôts et de réduction de particules de l'ordre de 0,2 micron.
- Protection de l'appareil contre les plus infimes dépôts qui peuvent obstruer le diffuseur d'eau.
- Conforme aux normes de sécurité NSF no 42 et FDA CFR-21.
- Certifié par la NSF, norme no 53, pour la réduction des kystes.
- Réduction de la formation de calcaire grâce à la libération contrôlée des inhibiteurs de tartre brevetés du modèle « L ».
- Le système comprend une tête de filtre complète, un support de montage intégré et un filtre à cartouche.
- La soupape en tête à connexion rapide brevetée coupe et évacue l'eau simultanément en 1/4 de tour pour permettre de remplacer facilement la cartouche.
- Un manomètre facultatif permet de contrôler la pression de l'eau en aval.
- Les cartouches renferment une plaquette de carbone qui ne requiert aucune activation au préalable.
- Orifices horizontaux d'entrée et de sortie à filetage femelle NPT de 3/8 po (10 mm) pour un raccordement direct ou compatible aux conduites existantes.
- La pression maximale de service du système est de 100 lb/po<sup>2</sup> (689 kPa) et la température de fonctionnement est de 100 °F (38 °C).

Pour les fiches techniques ou pour obtenir de plus amples renseignements, veuillez consulter notre site Web, à l'adresse [www.bunn.com](http://www.bunn.com).

### Produits associés

#### Cartouche de Remplacement

EQHP-35LCRTG

No. de produit: 39000.1011

#### Soupape en tête complète

EQHP-VHD

No. de produit: 39000.1000

#### Jauge

No. de produit: 39000.0100



**Modèle**

EQHP-35L

**Homologation**



**Breveté**

**05/09**

**F15**



Modèle	No. de produit	Débit et capacité	Degré de filtration	BUNN Usages	Autres usages
Fort Volume					
39000.0011	EQHP-35L	3,34 gpm /35,000 Gallons	0,2	Dual, Dual TF, Dual SH, LCR-2, LCA-2, Urns, 3-Gallon systèmes, H10X.  Exemple (période de 6 mois) : 500 tasses de café, 275 verres de thé glacé et 300 tasses de cappucino par jour* et location avec trois 1200lb. générateur de glace en écailles.  Combinaisons totalisant 35, 000 gallons (95 000 litres) sur une période de 6 mois.	GÉNÉRATEURS DE GLACE: en cubes (jusqu'à 1450 lb) et en écailles (jusqu'à 2400 lb).  Pour utilisation avec les appareils à rendement fort lorsqu'il nécessaire de recourir à un inhibiteur de tartre.

*Note : Les raccordements de tuyauterie d'entrée et de sortie ont un filetage femelle NPT de 3/8 po (10 mm).*

*\* Boissons de 16 oz distribuées 365 jours par année en tenant pour acquis qu'il n'y a pas de glace dans la boisson.*

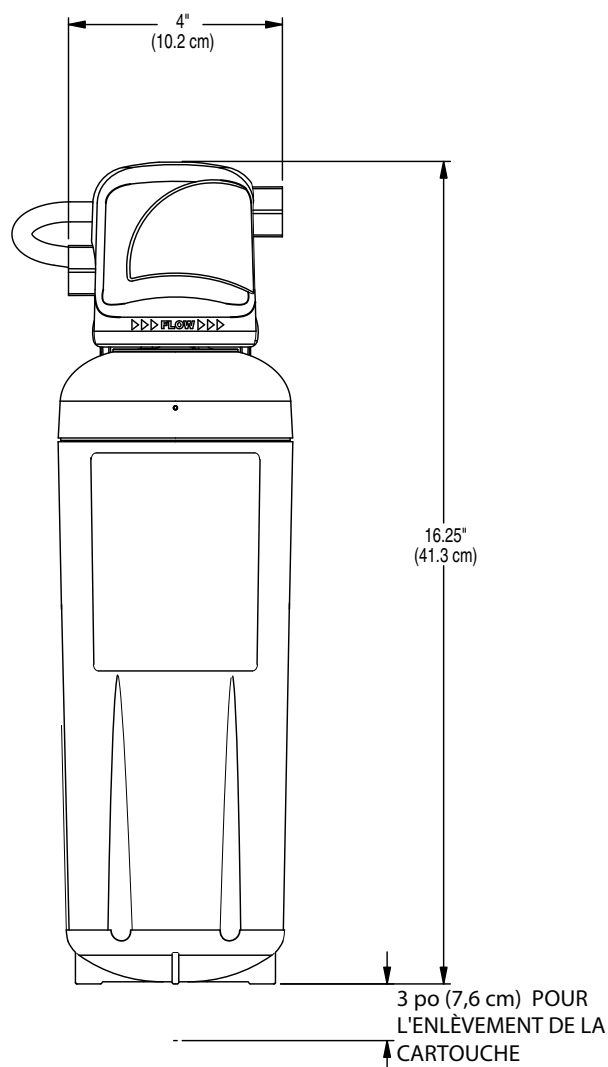

Bunn-O-Matic Corporation of Canada - 280 Industrial Pkwy. S. Aurora, Ontario L4G 3T9 • 905-841-2866 • Fax 905-841-2775 • www.bunn.com

En ce qui a trait à ses produits, BUNN est engagée en permanence dans des travaux de recherche et développement. Nous nous réservons donc le droit d'apporter des modifications aux spécifications techniques et à la conception de nos produits sans préavis. Ces révisions ne confèrent aucunement le droit au client de se prévaloir de ces modifications, améliorations ou remplacements liés à du matériel dont il aurait déjà fait l'acquisition. Toutes les dimensions sont exprimées en pouces.

Bunn Corporation détient tous les droits d'auteur associés aux équipements et accessoires présentés dans cette publication. Veuillez contacter la compagnie Bunn pour demander la permission de reproduire toute partie de cette publication.