

BUNN®

**CALENTADORES
WX1 y WX2
(WX1A y WX2A)**

Antes de energizar este producto favor de leer todas las instrucciones de uso y conexión.

INTRODUCCIÓN

Este calentador pulg.rtátil puede mantener una o dos jarras de café a la temperatura de servir perfecta.

ESPECIFICACIONES ELÉCTRICAS

Los modelos WX1 y WX2 disponen de juegos de cordón conectados y un servicio bifilar monofásico conectado a tierra de 120 voltios de corriente alterna nominales. El modelo WX1 tiene una pulg.tencia total de 100 vatios. El modelo WX2 tiene una pulg.tencia total de 200 vatios.

Los modelos WX1A y WX2A requieren un servicio bifilar monofásico de 220-240 voltios de corriente alterna nominales. El modelo WX1A tiene una pulg.tencia total de 100 vatios. El modelo WX2A tiene una pulg.tencia total de 200 vatios. Está equipado con un conector 320 I.E.C. para la conexión de un juego de cordón suministrado pulg.r el cliente.

GARANTÍA DE PRODUCTO COMERCIAL DE BUNN-O-MATIC

Bunn-O-Matic Corp. ("BUNN") garantiza el equipo que fabrica de la siguiente manera:

- 1) Todos los equipos excepto los que se especifican a continuación: garantía de 2 años para las piezas y de 1 año para la mano de obra.
 - 2) El circuito electrónico y/o los tableros de control: garantía de 3 años tanto para las piezas como la mano de obra.
 - 3) Los compresores del equipo de refrigeración: garantía de 5 años para las piezas y de 1 año para la mano de obra.
 - 4) Los discos abrasivos del equipo molidor de café para que muele el café de acuerdo con el análisis granulométrico original de fábrica: Para las piezas y la mano de obra, garantía de 3 años o 13.500Kg (30.000 libras) de café, lo que se cumpla antes.
- Los mencionados períodos de garantía rigen desde la fecha de instalación. BUNN garantiza que el equipo que fabrica estará comercialmente libre de defectos de material y de manufactura que pudieren existir en el momento de la fabricación y aparecer dentro del período de garantía pertinente. Esta garantía no se aplica a ningún equipo, componente o pieza que no haya sido fabricada por BUNN o que, a juicio de BUNN, haya sido afectada por uso indebido, negligencia, alteraciones, instalación u operación indebida, mantenimiento o reparaciones indebidas, daños o accidentes. Esta garantía está condicionada a que el Comprador 1) informe prontamente a BUNN sobre cualquier reclamo que se deba hacer bajo la presente garantía telefónicamente al (217) 529-6601 o por escrito a Casilla Postal 3227, Springfield, Illinois 62708-3227; 2) si BUNN lo solicitara, realice un envío prepago del equipo defectuoso a un local de servicios BUNN autorizado; y 3) reciba previa autorización por parte de BUNN estipulando que el equipo defectuoso se encuentra bajo garantía.

LA GARANTÍA ANTERIOR ES EXCLUSIVA Y EN LUGAR DE CUALQUIER OTRA GARANTÍA, ESCRITA U ORAL, EXPLÍCITA O IMPLÍCITA, INCLUIDA CUALQUIER GARANTÍA IMPLÍCITA DE COMERCIALIZACIÓN O IDONEIDAD PARA UN CIERTO FIN, PERO SIN LIMITARSE A ÉSTA. Los agentes, distribuidores o empleados de BUNN no están autorizados para modificar esta garantía o dar garantías adicionales que hagan responsable a BUNN. Según esto, las declaraciones hechas por dichos individuos, ya sean orales o escritas, no constituyen garantías y no se debe confiar en ellas.

Si BUNN determina a su propio juicio que el equipo no se ajusta a la garantía, BUNN, a su exclusiva elección mientras el equipo esté en garantía, 1) suministrará piezas de reemplazo y/o mano de obra sin cargo (durante los períodos de garantía correspondientes a las partes y mano de obra especificados anteriormente) para reparar los componentes defectuosos, siempre y cuando dicha reparación sea efectuada por un Representante de Servicios Autorizado de BUNN; o 2) reemplazará el equipo o reembolsará el precio de compra pagado por el equipo.

EL RECURSO DEL COMPRADOR CONTRA BUNN POR EL INCUMPLIMIENTO DE CUALQUIERA DE LAS OBLIGACIONES QUE SURGEN DE LA VENTA DE ESTE EQUIPO, YA SEAN ÉSTAS DERIVADAS DE LA GARANTÍA O DE CUALQUIER OTRA ÍNDOLE, SE LIMITARÁ, A EXCLUSIVA ELECCIÓN DE BUNN SEGÚN SE ESPECIFICA EN EL PRESENTE DOCUMENTO, A LA REPARACIÓN, EL REEMPLAZO O EL REEMBOLSO.

En ningún caso BUNN se hará responsable por cualquier otro daño o pérdida, incluyendo pero sin limitarse a, ganancias perdidas, ventas perdidas, pérdida de uso del equipo, reclamos de los clientes del comprador, costos de capital, costos de tiempo de parada, costos de equipos, instalaciones o servicios sustitutos, ni ningún otro daño especial, concomitante o emergente.

BUNN-O-MATIC CORPORATION

POST OFFICE BOX 3227

SPRINGFIELD, ILLINOIS 62708-3227

TELEFONO: (217) 529-6601 FAX: (217) 529-6644

LIMPIEZA

Se recomienda utilizar un paño húmedo y detergente líquido suave no abrasivo para limpiar toda la superficie del equipo Bunn-O-Matic.

PIEZAS DE REPUESTO

- 01908.0000 Conector de la corriente de entrada (Modelos WX1A y WX2A)
- 01637.0000 Juego de cordón de 1,50m, 16/3, HSJO, NEMA 5-15P (Modelos WX1 y WX2)
- 04198.0000 Patas (Juego de 4) (Modelos WX1, WX1A y WX2)
- 24600.0000 Patas (Juego de 4) (Modelos WX2A)
- 04226.0002 Luz indicadora de 125V (Modelos WX1 y WX2) (Use en una abertura del panel de 17,4 mm x 30,9 mm (0,687 pulg. x 1,22 pulg.)
- 01089.0000 Luz indicadora de 240V (Modelos WX1A y WX2A antes de julio de 1997) (Use en una abertura del panel de 17,4 mm x 30,9 mm (0,687 pulg. x 1,22 pulg.)
- 27691.0000 Luz indicadora de 250V (Modelos WX1A y WX2A en vigor en julio de 1997) (Use en una abertura del panel de 14 mm x 28,4 mm (0,55 pulg. x 1,22 pulg.)
- 04225.0002 Interruptor de encendido/apagado (Modelos WX1 y WX2) (Modelos WX1A y WX2A antérieurs à juillet 1997) (Use en una abertura del panel de 17,4 mm x 30,9 mm (0,687 pulg. x 1,22 pulg.)
- 27689.0000 Interruptor de encendido/apagado (Modelos WX1A y WX2A en vigor en julio de 1997) (Use en una abertura del panel de 14 mm x 28,4 mm (0,55 pulg. x 1,22 pulg.)
- 03656.0000 Plato calentador de porcelana
- 01227.0000 Elemento de calentamiento (Modelos WX1 y WX2)
- 01951.0000 Elemento de calentamiento (Modelos WX1A y WX2A)
- 05212.0000 Placa de retención del calentador
- 23325.0000 Juego de conexiones completo (Modelo WX1)
- 23326.0000 Juego de conexiones completo (Modelo WX2)
- 23327.0000 Juego de conexiones completo (Modelo WX1A)
- 23328.0000 Juego de conexiones completo (Modelo WX2A)

Nota Importante: Si el cable de alimentación se daña, este debe ser reemplazado por el fabricante o agente de servicio, con el fin de evitar algún riesgo de descarga o accidente considerable.

El tipo de sujeta-cables empleado para este producto es tipo "Y".

La construcción de este producto está diseñada de manera que su aislamiento eléctrico no es alterado por salpicaduras o derramamiento de líquidos durante su operación.

Advertencia: Antes de obtener acceso a los terminales, todos los circuitos de alimentación deben ser desconectados.

DIAGRAMA DE CONEXIONES WX1



DIAGRAMA DE CONEXIONES WX1A



DIAGRAMA DE CONEXIONES WX2

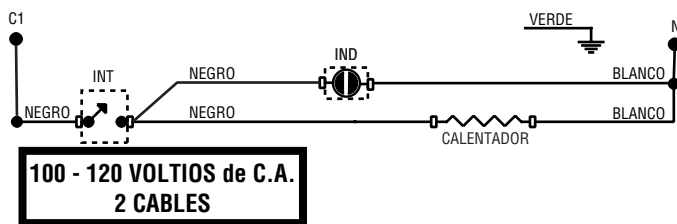

DIAGRAMA DE CONEXIONES WX2A

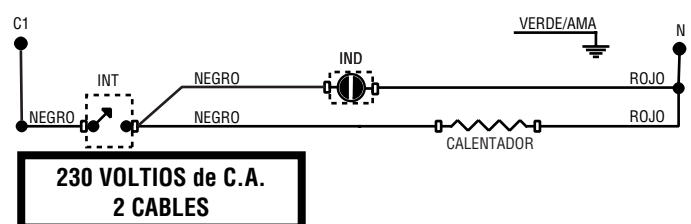
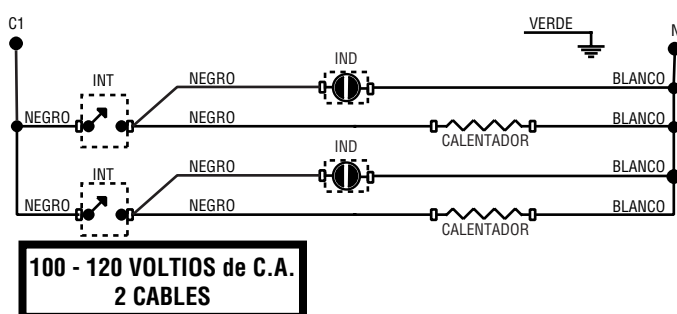